

この度は、弊社製品をお買求めいただきましてありがとうございました。  
本製品は組立式になっておりますので、下記の要領で組立ててください。  
パッキングケースの中には、下記の部品が入っています。

**組立説明書は組立て後も  
大切に保管してください。**

この製品を第三者に貸し出すときは、この説明書も共に  
貸し出し、よく読んでから使用するようご指導ください。

★用意していただくもの……

プラスドライバー

手袋(組立て時のケガ等を防ぐために着用をお勧めします)

**完成図**

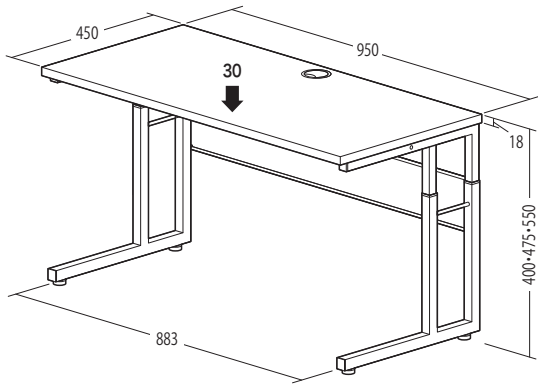

耐荷重 30kg

**組立て部品**

※部品の欠品や破損があった場合は、品番(100-DESKL009Mなど)と  
下記の部品番号(①~⑯)と部品名(アジャスターなど)をお知らせください。

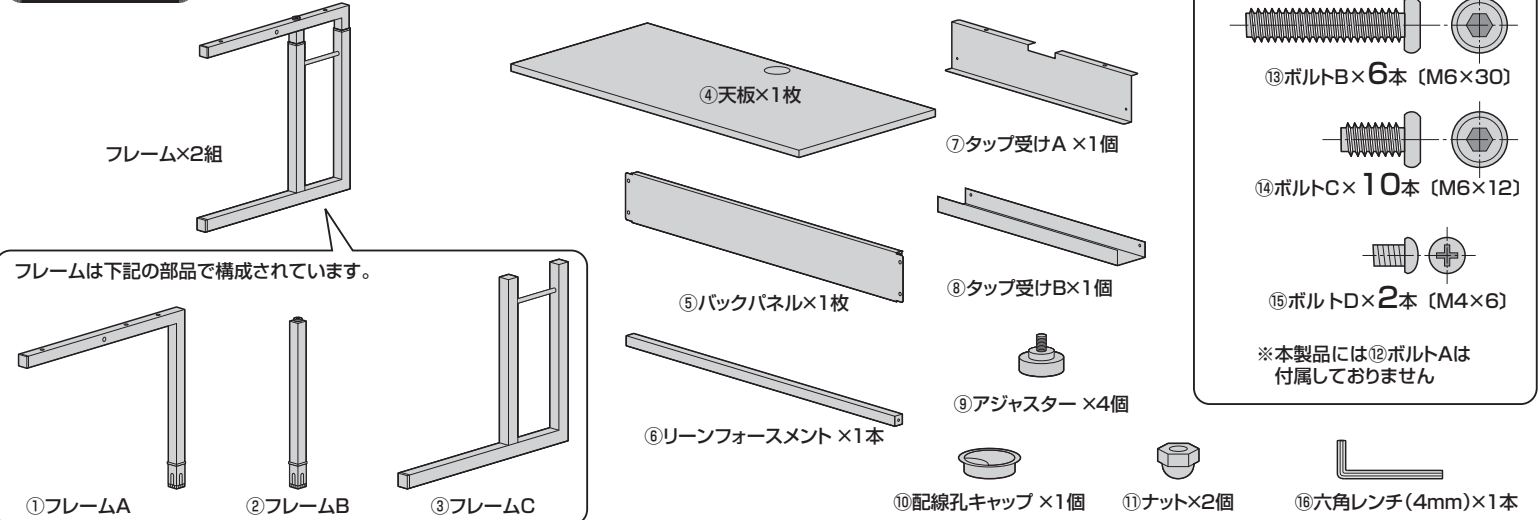

**1 フレームにアジャスターを取付けます。**

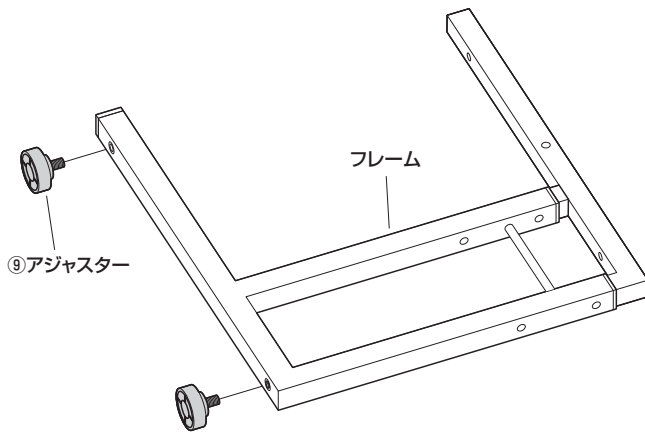

※同様にもう1組のフレームにもアジャスターを取付けます。

**2 フレームのボルトをしっかりと締め込みます。**

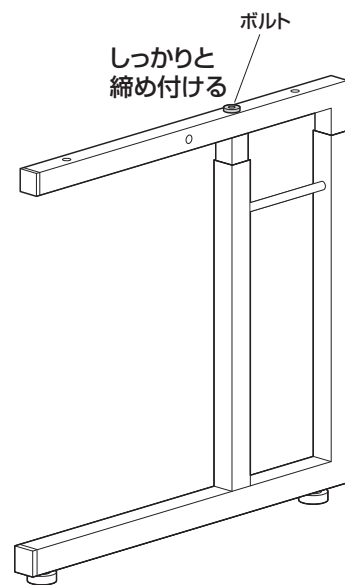

**3 フレームを任意の高さに調節して固定します。**

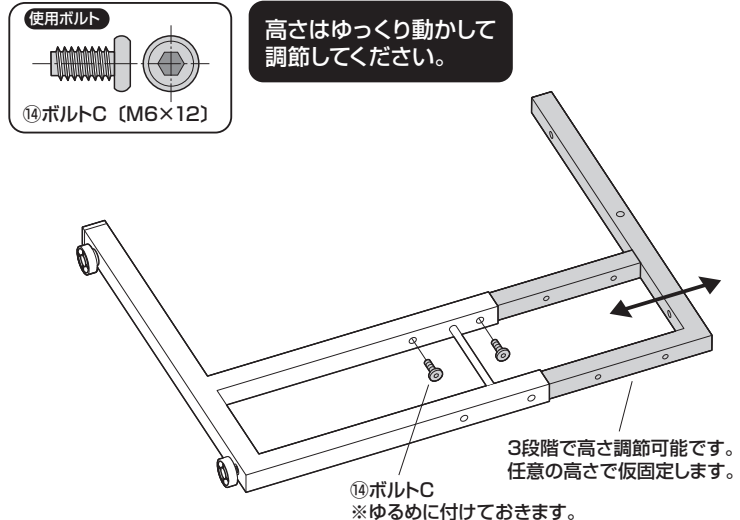

※同様にもう1組のフレームも仮固定します。  
※2組とも同じ高さになるように取付けます。

4 リーンフォースメントにフレームを取付けます。

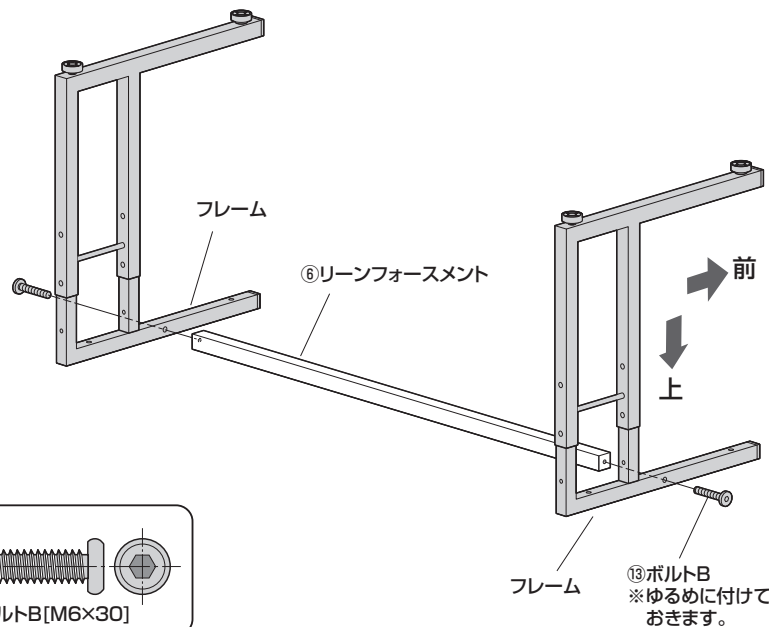

使用ボルト

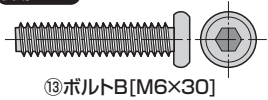

5 フレームにバックパネルを取付けます。

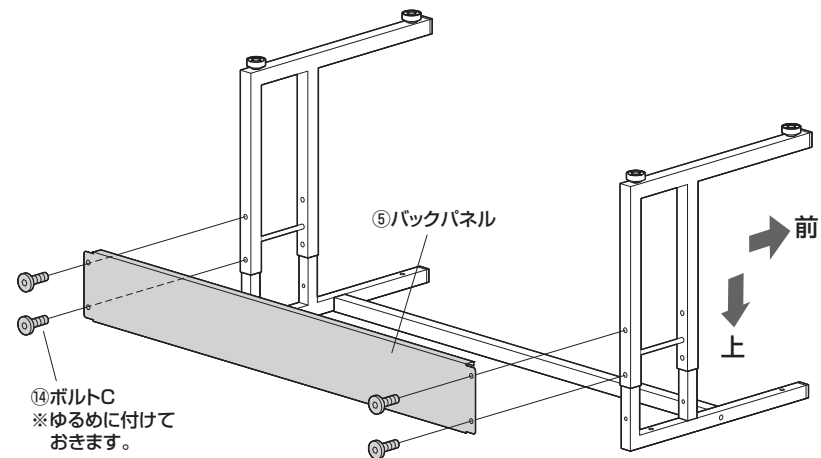

使用ボルト

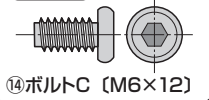

6 タップ受けAにタップ受けBを取付けます。

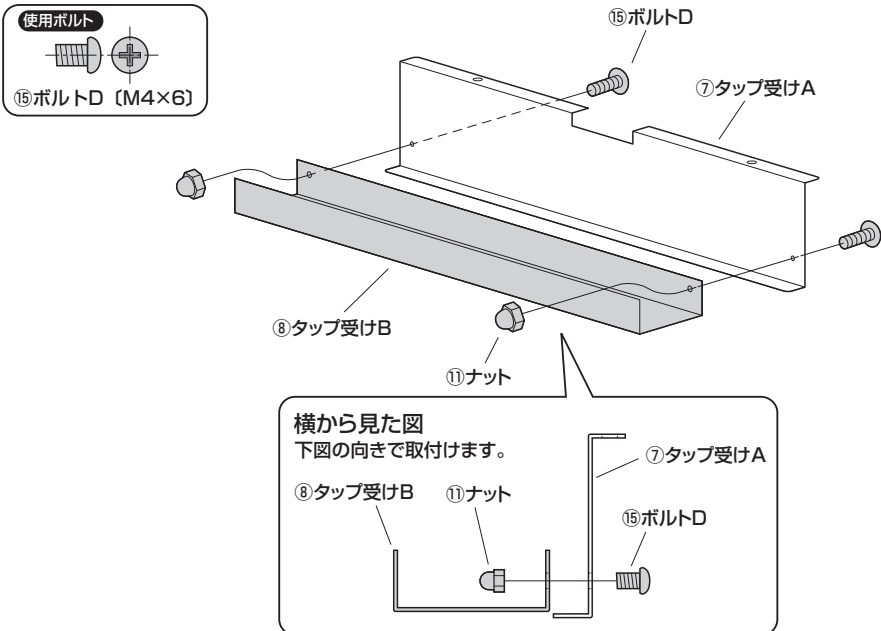

7 天板にタップ受けAを取付けます。

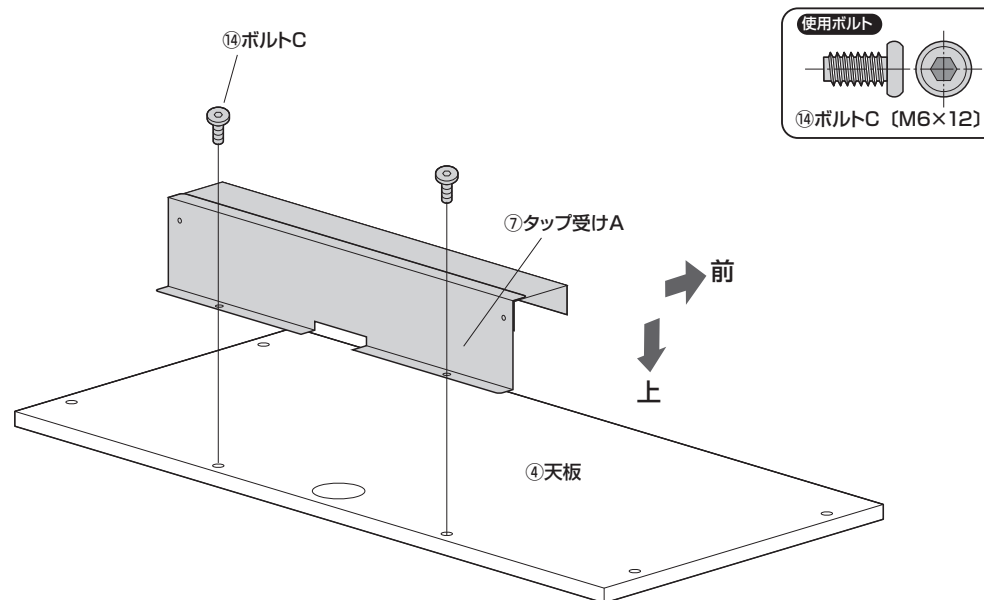

8 天板にフレームを取付けます。

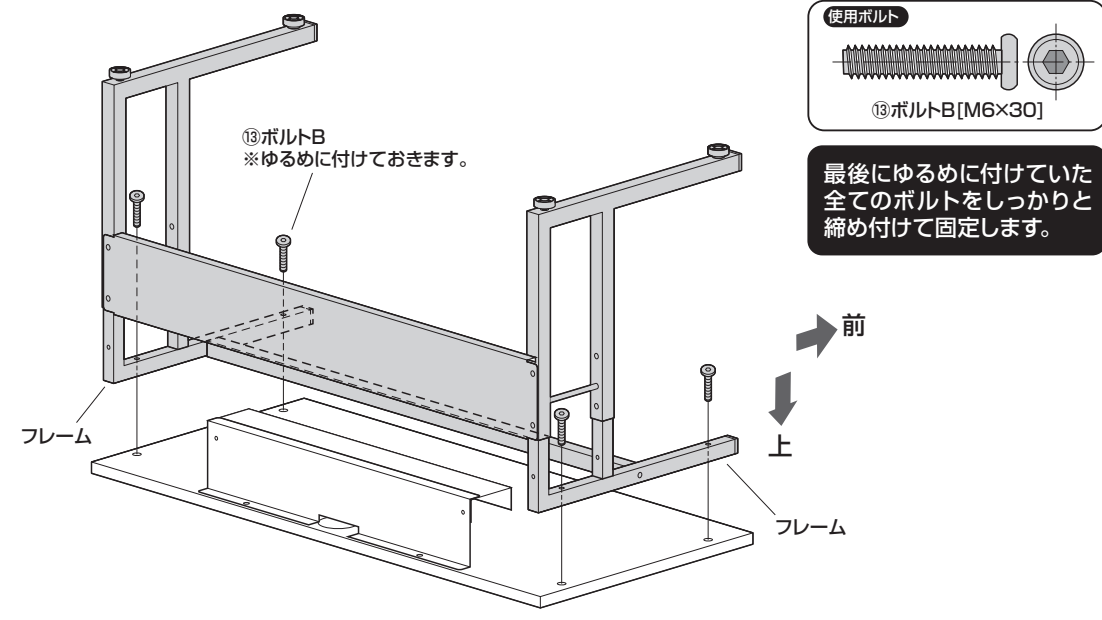

9 デスクを起こし、配線孔キャップを取付けて完成です。

